

studio XPS™

セットアップガイド



YOURS IS HERE



**studio** XPS™

セットアップガイド

モデル : D03M シリーズ

タイプ : D03M001

## メモ、注意、警告

 **メモ**：コンピューターを使いやすくするための重要な情報を説明しています。

 **注意**：ハードウェアの損傷やデータの損失の可能性を示し、その危険を回避するための方法を説明しています。

 **警告**：物的損害、けが、または死亡の原因となる可能性があることを示しています。

---

この文書の情報は予告なく変更されることがあります。

© 2009 Dell Inc. All rights reserved.

Dell Inc. の書面による許可なく、いかなる方法においてもこれらの資料を複製することは固く禁止されています。

このテキストで使用されている商標は次の通りです。Dell、DELL ロゴ、YOURS IS HERE、Studio XPS、Dell On Call、および DellConnect は、Dell Inc. の商標です。Intel は、米国、およびその他の国における Intel Corporation の登録商標であり、Core は同社の商標です。Microsoft、Windows、Windows Vista、および Windows Vista スタートボタンのロゴは、米国、およびその他の国における商標、または登録商標です。Blu-ray Disc は、Blu-ray Disc Association の商標です。Bluetooth は、Bluetooth SIG, Inc. が所有する登録商標であり、許可を受けて Dell が使用しています。

他の商標あるいは社名をこの文書で使用し、マークや名前が指している存在またはその製品を参照することができます。Dell Inc. は自社以外の商標あるいは社名に対する所有権を放棄します。

**2009 年 9 月**

**P/N 83PTG**

**Rev. A00**

# 目次

<b>Studio XPS デスクトップのセットアップ</b> .....	<b>5</b>	<b>Studio XPS デスクトップの使い方</b> ... ..	<b>18</b>
コンピューターを持ち上げる.....	6	正面ビュー 機能.....	18
コンピューターをセットアップする前に.....	7	トップビュー機能.....	20
ディスプレイの接続.....	8	背面ビュー機能.....	22
キーボードとマウスの接続.....	10	背面パネルコネクタ.....	24
ネットワークケーブルの接続 (オプション).....	11	ソフトウェア 機能.....	26
電源ケーブルの接続.....	12	Dell DataSafe Online Backup.....	31
電源ボタンを押す.....	12	Dell Dock.....	32
オペレーティングシステムのセットアップ.....	13	<b>トラブルの解決</b> .....	<b>33</b>
インターネットの接続 (オプション).....	14	ビープコード.....	33
		ネットワークの問題.....	34
		電源の問題.....	35
		メモリの問題.....	36
		フリーズおよびソフトウェアの問題... ..	38

## 目次

<b>サポートツールの使い方</b> . . . . .	<b>40</b>	24 時間納期情報案内サービス . . . . .	58
デルサポートセンター . . . . .	40	製品情報 . . . . .	59
システムメッセージ . . . . .	41	保証期間中の修理と返品 . . . . .	59
ハードウェアに関するトラブルシューティング . . . . .	43	お問い合わせになる前に . . . . .	61
Dell Diagnostics (診断) プログラム . . . . .	43	デルへのお問い合わせ . . . . .	62
<b>オペレーティングシステムの復元</b> . . . . .	<b>48</b>	<b>情報およびリソース詳細</b> . . . . .	<b>63</b>
システムの復元 . . . . .	49	<b>基本仕様</b> . . . . .	<b>65</b>
Dell DataSafe Local Backup . . . . .	50	<b>付録</b> . . . . .	<b>70</b>
Dell Factory Image Restore . . . . .	51	Macrovision 製品に関する注意事項 . . . . .	70
オペレーティングシステムの再インストール . . . . .	53	NOM、または Official Mexican Standard (メキシコ公式規格) に関する情報 (メキシコのみ適用) . . . . .	71
<b>困ったときは</b> . . . . .	<b>56</b>	<b>索引</b> . . . . .	<b>72</b>
テクニカルサポートとカスタマーサービス . . . . .	57		
DellConnect . . . . .	57		
オンラインサービス . . . . .	57		

# Studio XPS デスクトップのセットアップ

本セクションは、Studio XPS™ 8100 デスクトップのセットアップに関する情報を記載しています。

**⚠ 警告：本セクション記載の操作を開始する前に、お使いのコンピューターに付属している安全にお使いいただくための注意事項をお読みください。その他、安全にお使いいただくためのベストプラクティスに関しては、法令へのコンプライアンスに関するホームページ ([www.dell.com/regulatory\\_compliance](http://www.dell.com/regulatory_compliance)) を参照してください。**

## コンピューターを持ち上げる

コンピューターを安全に操作し、損傷を避けるため、コンピューターの前後にあるリフティングポイントを持って持ち上げます。

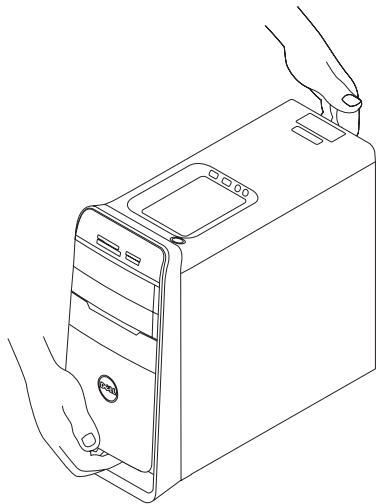



## コンピューターをセットアップする前に

コンピューターを設置する場合、電源が近くにあり、換気が十分であり、水平な場所であることを確認してください。

コンピューターの周囲の空気の流れを遮ると、過熱状態になります。過熱を防止するため、コンピューターの背面に少なくとも 10.2 cm、側面に 5.1 cm のすき間を作ってください。電源が入っている状態で、キャビネットや引き出しなどの密閉された空間にコンピューターを絶対に置かないでください。







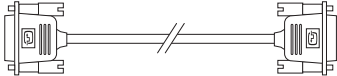

## ディスプレイの接続

お使いのコンピューターには、内蔵ビデオコネクタが付属しています。内蔵 HDMI コネクタ、または DVI コネクタのいずれかを使用して、ディスプレイを接続してください。

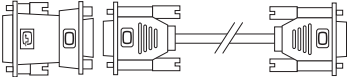
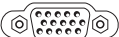
DVI-VGA アダプター、HDMI-DVI アダプター、および追加 HDMI ケーブル、または DVI ケーブルは、[www.dell.com](http://www.dell.com) で購入できます。

コンピューターとディスプレイで使用可能なコネクタに合わせ、適切なケーブルを使用してください。以下の表を参照して、お使いのコンピューターとディスプレイに合うコネクタを選んでください。

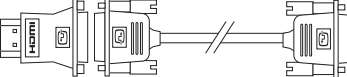
-  **メモ**：一台のディスプレイに接続する場合、コンピューターのコネクタの 1 つのみにディスプレイを接続してください。

接続タイプ	コンピューター	ケーブル	ディスプレイ
DVI-DVI (DVI ケーブル)			
DVI-VGA (DVI-VGA アダプター + VGA ケーブル)			
HDMI-HDMI (HDMI ケーブル)			
HDMI-DVI (HDMI-DVI アダプター + DVI ケーブル)			

## キーボードとマウスの接続

USB キーボードとマウスをコンピューターの背面パネルの USB コネクタに接続します。

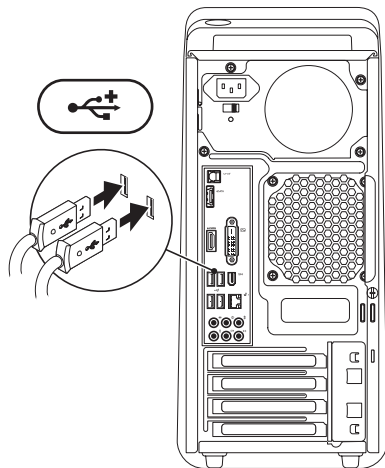

## ネットワークケーブルの接続（オプション）

ネットワーク接続ではコンピューターのセットアップを完了する必要はありません。ただし、ケーブル接続を使用する既存のネットワーク、またはインターネット接続がある場合（ブロードバンドデバイス、またはイーサネットジャック）、接続することもできます。

-  **メモ：** ネットワークコネクタ（RJ45 コネクタ）に接続するには、イーサネットケーブルのみを使用してください。ネットワークコネクタに電話ケーブル（RJ11 コネクタ）を接続しないでください。

コンピューターをネットワーク、またはブロードバンドデバイスに接続するには、ネットワークケーブルの一方の端をネットワークポート、またはブロードバンドデバイスに接続します。ネットワークケーブルのもう一方の端をコンピューターの背面パネルにあるネットワークコネクタ（RJ45 コ

ネクタ）に接続します。カチッという音がすれば、ネットワークケーブルはしっかり接続されています。

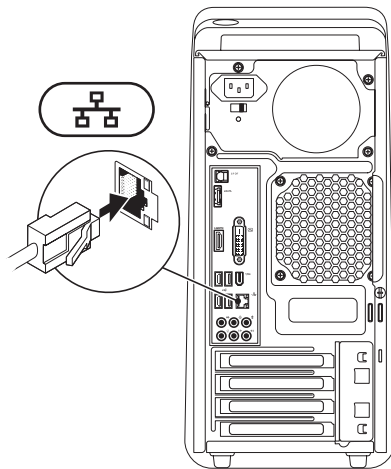

## 電源ケーブルの接続

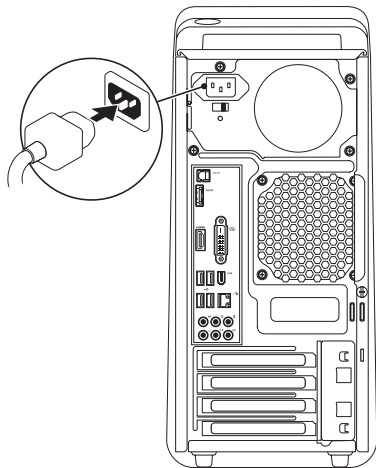

## 電源ボタンを押す

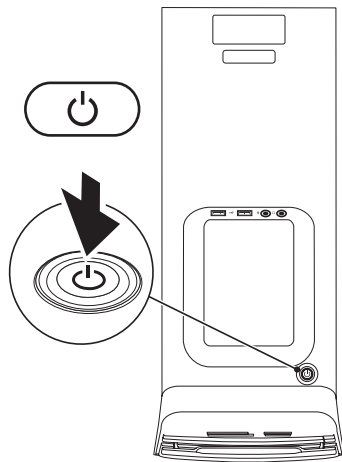

## オペレーティングシステムの セットアップ

Dell コンピューターは、購入時に選択したオペレーティングシステムで予め設定されています。

### Microsoft Windows のセットアップ

Microsoft® Windows® を初めてセットアップするには、画面に表示される指示に従って操作してください。この手順は必須で、完了まで時間がかかる場合があります。Windows セットアップ画面に表示される指示に従って、ライセンス契約の同意、環境設定、インターネット接続のセットアップなどの手続きを行います。

△ 注意：オペレーティングシステムのセットアッププロセスを中断しないでください。コンピューターが使用不能になり、オペレーティングシステムを再インストールしなければならなくなります。

■ メモ：support.jp.dell.com で最新のBIOS (Basic Input Output System) とドライバーをダウンロードし、インストールしておくことをおすすめします。

### Ubuntu のセットアップ

Ubuntu を初めてセットアップするには、画面に表示される指示に従って操作してください。

## インターネットの接続 (オプション)

インターネットに接続するには、外部モデムまたはネットワーク接続、およびインターネットサービスプロバイダ(ISP)が必要です。

外部 USB モデム、またはワイヤレス LAN アダプターが購入したパッケージに付属していない場合、**www.dell.com** で購入できます。

### 有線接続のセットアップ

- ダイアルアップ接続を使用している場合は、インターネット接続を設定する前に電話回線をコンピューターの外部 USB モデム (オプション) に接続し、壁の電話ジャックに接続します。
- DSL または ケーブル (衛星) モデム接続を使用している場合、セットアップの手順についてはご契約の ISP または携帯電話サービスにお問い合わせください。

有線インターネット接続のセットアップを完了するには、16 ページの「インターネット接続のセットアップ」の指示に従ってください。



## ワイヤレス接続のセットアップ

-  **メモ**：ワイヤレスルーターをセットアップするには、ルーター付属のマニュアルを参照してください。

ワイヤレスインターネット接続を使用する前に、ワイヤレスルーターに接続してください。

ワイヤレスルーターへの接続をセットアップするには、以下の手順を実行します。

Windows Vista®

1. 開いているファイルをすべて保存してから閉じ、実行中のプログラムをすべて終了します。
2. **スタート**  → **接続先** をクリックします。
3. 画面の手順に従ってセットアップを完了します。

Windows® 7

1. 開いているファイルをすべて保存してから閉じ、実行中のプログラムをすべて終了します。
2. **スタート**  → **コントロールパネル** → **ネットワークとインターネット** → **ネットワークと共有センター** → **ネットワークに接続しなす** をクリックします。
3. 画面の手順に従ってセットアップを完了します。

### インターネット接続のセットアップ

ISP および ISP が提供するオプションは国によって異なります。詳細は ISP にお問い合わせください。

過去にインターネットに接続できたにも関わらず、今回できない場合には、ISP のサービスが停止している可能性があります。サービスの状態について ISP に確認するか、後でもう一度接続してみてください。

ISP 情報を用意してください。ISP がいない場合には、**インターネットへの接続**ウィザードで取得することができます。

インターネット接続をセットアップするには、以下の手順を実行します。

Windows Vista®

 **メモ**：以下の手順は Windows のデフォルト表示用に記述されているため、Dell™ コンピューターが Windows のクラシック表示に設定されている場合は適用できない場合があります。

1. 開いているファイルをすべて保存してから閉じ、実行中のプログラムをすべて終了します。
2. **スタート**  → **コントロールパネル** をクリックします。
3. **ネットワークとインターネット** → **ネットワークと共有センター** → **接続、またはネットワークのセットアップ** → **インターネットへの接続** をクリックします。  
**インターネットへの接続** ウィンドウが表示されます。

 **メモ**：どの種類の接続を選択するか分からない場合は、**選択についての説明を表示します** をクリックするか、ISP にご連絡ください。

4. 画面の指示に従って、ISP から提供されたセットアップ情報を使用してセットアップを完了します。

### Windows® 7

1. 開いているファイルをすべて保存してから閉じ、実行中のプログラムをすべて終了します。
2. スタート  → **コントロールパネル** をクリックします。
3. **ネットワークとインターネット** → **ネットワークと共有センター** → **接続、またはネットワークのセットアップ** → **インターネットへの接続** をクリックします。  
**インターネットへの接続** ウィンドウが表示されます。

 **メモ**：どの種類の接続を選択するか分からない場合は、**選択についての説明を表示します** をクリックするか、ISP にご連絡ください。



4. 画面の指示に従って、ISP から提供されたセットアップ情報を使用してセットアップを完了します。

# Studio XPS デスクトップの使い方

本セクションは、Studio XPS™ デスクトップで使用可能な機能に関する情報を記載しています。

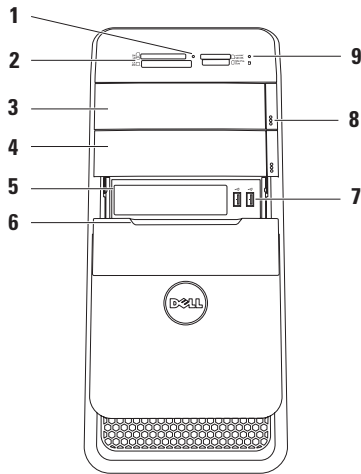



## 正面ビュー 機能

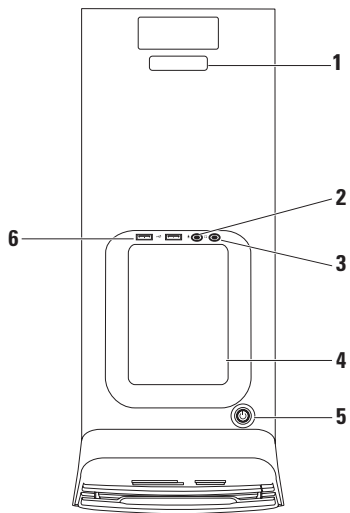

- 1 **メディアカードリーダーライト** — メディアカードが挿入されていることを示します。
- 2 **メディアカードリーダー** — スピーディで便利な方法で、メディアカードに保存されているデジタル写真、音楽、ビデオを表示・共有します。
- 3 **オプティカルドライブ** — 標準サイズ (12 cm) の CD、DVD、Blu-ray Disc (オプション) の再生、または書き込みを行います。
- 4 **オプションのオプティカルドライブベイ** — 追加のオプティカルドライブを取り付けられます。
- 5 **FlexBay スロット** — メディアカードリーダー、または追加ハードドライブをサポートします。
- 6 **FlexBay カバー** — FlexBay スロットをカバーします。
- 7  **USB 2.0 コネクター (2)** — メモリーキー、デジタルカメラ、MP3 プレーヤーなど、時々使用する USB デバイスを接続します。
- 8 **オプティカルドライブ取り出しボタン (2)** — ボタンの下部にある印のついた部分を押し、トレイを取り出します。
- 9  **ハードドライブアクティビティライト** — コンピューターがデータの読み取りや書き込みをする際、点灯します。白色のライトの点滅は、ハードドライブが作動していることを示します。  
 **注意：データの損失を防ぐため、ハードドライブアクティビティライトの点滅中、コンピューターの電源を切らないでください。**

## トップビュー機能



- 1 **サービスタグとエクスプレスサービスコード** — デルのサポートサイトにアクセスする、またはテクニカルサポートに問い合わせる場合、お使いのコンピューターを識別するのに使用します。
- 2  **マイク、またはライン入力コネクター** — 音声用マイク、またはオーディオ入力用のオーディオケーブルを接続します。
- 3  **ヘッドフォンコネクター** — ヘッドフォンを接続します。  
**メモ**：電源付きのスピーカーやサウンドシステムに接続するには、コンピューターの背面にあるオーディオ出力、S/PDIF コネクターを使用します。
- 4 **アクセサリートレイ** — ゴチャゴチャにならないように、デバイスを置いたり、ケーブルを収納します。
- 5  **電源ボタンとライト** — コンピューターの電源をオン、またはオフにします。このボタンの中央にあるライトは電源の状況を示しています。
  - 消灯 — コンピューターの電源が切れているか、電力が供給されていません。
  - 白色に点灯 — コンピューターの電源がオンになっています。
  - 橙色に点灯 — コンピューターがスリープ状態であるか、システム基板、または電源にトラブルが発生している可能性があります。
  - 橙色の点滅 — システム基板、または電源にトラブルが発生している可能性があります。**メモ**：電源のトラブルの詳細については、35 ページの「電源の問題」を参照してください。
- 6  **USB 2.0 コネクター (2)** — メモリーキー、デジタルカメラ、MP3 プレーヤーなど、時々使用する USB デバイスを接続します。

## 背面ビュー機能

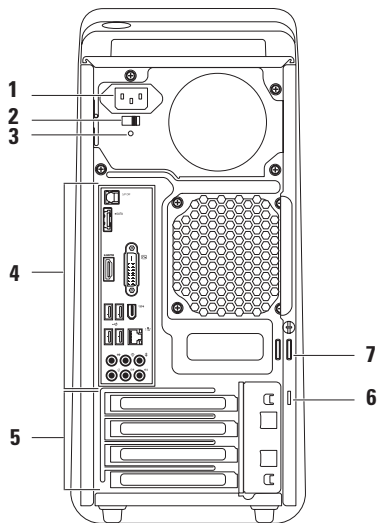



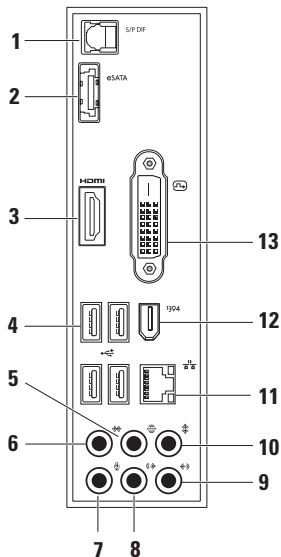

- 1 電源コネクタ** — 電源ケーブルに接続します。コネクタの外見は同一ではありません。
- 2 電圧セレクタースイッチ** — お住まいの地域に適した定格電圧を選択します。
- 3 電源ライト** — 電源の使用状況を示します。  
**メモ：**コンピューターによっては、電源ライトが使用できない場合もあります。
- 4 背面パネルコネクタ** — USB、オーディオ、ビデオ、その他各種デバイスを適切なコネクタに接続します。
- 5 拡張カードスロット** — 取り付けた PCI および PCI Express カードのコネクタにアクセスします。
- 6 セキュリティケーブルスロット** — 市販のセキュリティケーブルをコンピューターに取り付けます。  
**メモ：**セキュリティケーブルを購入する前に、お使いのコンピューターのセキュリティケーブルスロットに対応しているか確認してください。
- 7 パッドロックリング** — 標準パッドロックに取り付け、コンピューター内部への不正なアクセスを防ぎます。

## 背面パネルコネクター













1  **S/PDIF コネクター** — デジタルオーディオ用にオプティカルデジタルケーブルで TV のアンプを接続します。アナログオーディオ変換プロセスを使用せず、オーディオ信号を送ることができるフォーマットです。

2  **eSATA コネクター** — 外付け SATA ストレージデバイスに接続します。

3  **HDMI コネクター** — オーディオ、およびビデオの信号用に TV に接続します。

**メモ**：内蔵スピーカーのないモニターの場合、ビデオ信号のみが読み込まれます。

4  **USB 2.0 コネクター - (4)** — マウス、キーボード、プリンター、外部ドライブ、MP3 プレーヤーなどの USB デバイスを接続します。

- 5  **後部 L/R サラウンドコネクタ** — 後部 L/R サラウンドスピーカーに接続します。
- 6  **サイド L/R サラウンドコネクタ** — サイド L/R サラウンドスピーカーに接続します。
- 7  **マイクコネクタ** — 音声用、またはオーディオ入力用マイクをサウンド、または電話プログラムに接続します。
- 8  **フロント L/R ライン出力コネクタ** — フロント L/R スピーカーに接続します。
- 9  **ライン入力コネクタ** — マイク、カセットプレーヤー、CD プレーヤー、VCR などの録音、または再生デバイスを接続します。
- 10  **センター/サブウーハーコネクタ** — センターのスピーカー、またはサブウーハーを接続します。
- 11  **ネットワークコネクタとライト** — コンピューターをネットワーク、またはブロードバンドデバイスに接続します。ネットワークアクティビティライトは、コンピューターがデータを送信、または受信する際に点滅します。ネットワークトラフィックが多い場合、このライトが「点灯」の状態に見えることがあります。
- 12  **IEEE 1394 コネクタ** — デジタルビデオカメラなどの高速シリアルマルチメディアデバイスに接続します。
- 13  **DVI コネクタ** — モニター、またはプロジェクターに接続します。

## ソフトウェア 機能

 **メモ**：本セクションに記載する機能に関する詳しい情報は、ハードドライブの『Dell テクノロジガイド』または [support.dell.com/manuals](http://support.dell.com/manuals) を参照してください。

### 制作と通信

コンピューターを使用してプレゼンテーション、パンフレット、挨拶状、チラシ、スプレッドシートなど様々な書類を作成できます。デジタルの写真や画像を編集および表示することもできます。コンピューターにインストールされているソフトウェアについては購入内容を確認してください。

インターネットに接続すれば、ウェブサイトアクセスしたり、電子メールアカウントをセットアップしたり、ファイルをアップロード/ダウンロードすることができます。

### エンターテインメントとマルチメディア

ビデオを視聴する、ゲームを楽しむ、オリジナル CD の作成、音楽やラジオを聞くなどの様々なエンターテインメントにも活躍するコンピューターです。オプティカルディスクドライブは CD や DVD、Blu-ray Disc（オプション）など様々なディスクメディア形式をサポートしています。

デジタルカメラや携帯電話などのポータブルデバイスから写真やビデオファイルをコピーすることもできます。オプションのソフトウェア・アプリケーションで音楽やビデオのファイルを整理・作成し、ディスクに記録したり、MP3 プレーヤーや携帯エンターテインメントデバイスなどポータブル製品に保存したり、TV やプロジェクタ、ホームシアター接尾で直接再生・表示することもできます。

## デスクトップのカスタマイズ

デスクトップをカスタマイズして、アピアランス、解像度、壁紙、スクリーンセーバーなど様々なデスクトップ機能を変更することができます。

ディスプレイプロパティウィンドウにアクセスするには、以下の手順を実行します。

Windows Vista®

1. デスクトップの何も無い領域で右クリックします。
2. **カスタマイズ**をクリックして、**デザインとサウンドのカスタマイズ** ウィンドウを開き、カスタマイズオプションを確認します。

Windows® 7

1. デスクトップの何も無い領域で右クリックします。
2. **パーソナライズ**をクリックして、**コンピューターのビジュアルとサウンドを変更** ウィンドウを開き、カスタマイズオプションを確認します。

### 電力消費設定のカスタマイズ

オペレーティングシステムの電源オプションを使用して、コンピューターの電源設定を設定することができます。お使いの Dell コンピューターにインストールされている Microsoft® Windows® オペレーティングシステムには、次のオプションがデフォルトで設定されています。

#### Windows Vista®

- **Dell 推奨** — ユーザーの必要に応じてフルパフォーマンスを提供し、非アクティブな状態の間は電力消費を節約します。
- **省電力** — システムパフォーマンスを抑え、コンピューターが消費する電力量を減らすことにより、コンピューターの寿命を最大限に伸ばすモードです。

- **高パフォーマンス** — 操作に合わせてプロセッサの速度を調整し、システムパフォーマンスを最大限発揮することにより、コンピューターに最高レベルのシステムパフォーマンスを提供します。

#### Windows® 7

- **省電力** — システムパフォーマンスを抑え、コンピューターが消費する電力量を減らすことにより、コンピューターの寿命を最大限に伸ばすモードです。
- **バランス（推奨）** — 対応可能なハードウェアで電力を消費し、コンピューターのパフォーマンスを自動的にバランス調整するオプションです。

## 新しいコンピューターへの情報の転送

Windows Vista®

 **メモ**：以下の手順はWindowsのデフォルト表示用に記述されているため、Dell™ コンピューターが Windows のクラシック表示に設定されている場合は適用できない場合があります。

1. **スタート**  → **コントロール パネル** → **システムとメンテナンス** → **ウェルカムセンター** → **ファイルと設定を転送します** をクリックします。  
**ユーザーアカウント制御**ウィンドウが表示されたら、**続行** をクリックします。
2. **Windows Easy Transfer** ウィザードの指示に従って操作してください。

Windows® 7

1. **スタート**  → **コントロールパネル** をクリックします。
2. 検索ボックスで **転送** と入力し、**別のコンピューターからファイルを転送する** をクリックします。
3. **Windows Easy Transfer** ウィザードの指示に従って操作してください。

## データのバックアップ

定期的にコンピューター上に保存しているファイルやフォルダーをバックアップすることを奨励します。ファイルをバックアップするには、次の手順に従います。

Windows Vista®

1. スタート  → コントロールパネル → システムとメンテナンス → バックアップと復元センター → ファイルのバックアップをクリックします。

ユーザーアカウント制御ウィンドウが表示されたら、**続行** をクリックします。

-  **メモ**：一部のバージョンの Windows Vista にはコンピューターをバックアップするオプションが備わっています。

2. **ファイルのバックアップ** ウィザードの指示に従って操作してください。

Windows® 7

1. スタート  → コントロールパネル → システムとセキュリティ → バックアップと復元をクリックします。
2. **バックアップのセットアップ...** をクリックします。
3. **バックアップの構成** ウィザードの指示に従って操作してください。



## Dell DataSafe Online Backup

- ✎ **メモ**：Dell DataSafe Online が使用できない地域もあります。
- ✎ **メモ**：高速アップロード/ダウンロードには、ブロードバンド接続の使用をおすすめします。

Dell DataSafe Online は、盗難、火災、自然災害などの壊滅的事故からデータや重要なファイルを守る自動バックアップ、および回復サービスです。パスワード保護されたアカウントでサービスにアクセスできます。

詳細については、[delldatasafe.com](http://delldatasafe.com) にアクセスしてください。

バックアップをスケジュール設定するには、以下の手順を実行します。

1. タスクバーで、Dell DataSafe Online アイコンを  ダブルクリックします。
2. 画面に表示される指示に従ってください。

## Dell Dock

Dell Dock は、頻繁に使うアプリケーション、ファイル、フォルダーに簡単操作でアクセスできるようにアイコンをグループ化したものです。Dock は次の方法でパーソナリ化できます。

- アイコンを追加し、削除する
- Dock の色や位置を変更する
- 関連性のあるアイコンをカテゴリごとにグループ化する
- アイコンの動作を変更する



### カテゴリの追加

1. Dock を右クリックし、**追加**→**カテゴリ**をクリックします。**カテゴリの追加/編集**ウィンドウが表示されます。
2. **タイトルフィールド**にカテゴリのタイトルを入力します。
3. **イメージを選択**：ボックスでカテゴリのアイコンを選択します。
4. **保存** をクリックします。

### アイコンの追加

アイコンを Dock、またはカテゴリにドラッ

グアンドドロップします。

### カテゴリ、またはアイコンの削除

1. Dock のカテゴリ、またはアイコンを右クリックし、**ショートカットの削除**、または**カテゴリの削除** をクリックします。
2. 画面の指示に従います。

### Dock のカスタマイズ

1. Dock を右クリックして、**高度な設定...** をクリックします。
2. 希望するオプションを選択して、Dock をカスタマイズします。

# トラブルの解決

本セクションではコンピューターのトラブルシューティングに関する情報を記載します。以下のガイドラインでも問題が解決できない場合、40 ページの「サポートツールの使い方」、または62 ページの「デルへのお問い合わせ」を参照してください。

## ビープコード

お使いのコンピューターの起動時に、エラー、または問題がある場合、ビープ音が連続して鳴ることがあります。この連続したビープ音はビープコードと呼ばれ、問題を特定します。ビープコードを書き留めておき、デルにお問い合わせしてください（62ページの「デルへのお問い合わせ」を参照）。

### ビープコード 考えられる問題

- |            |  |
|------------|--|
| ビープ音<br>1回 | マザーボードが故障している可能性があります - BIOS ROM チェックサムエラー                                   |
| ビープ音<br>2回 | RAMが検出されませんでした。<br><b>メモ:</b> メモリモジュールをインストール、または交換した場合、正しく設置されているか確認してください。 |
| ビープ音<br>3回 | マザーボードが故障している可能性があります - チップセットエラー  |
| ビープ音<br>4回 | RAMの読み書きエラーです。   |
| ビープ音<br>5回 | リアルタイムクロックのエラーです。  |
| ビープ音<br>6回 | ビデオカード、またはチップのエラーです。   |
| ビープ音<br>7回 | プロセッサのエラーです。   |

## ネットワークの問題

### ワイヤレス接続

**ネットワーク接続が失われた場合** — ワイヤレスルーターがオフラインになっているか、ワイヤレスがコンピューターで無効に設定されています。

- ワイヤレスルーターを調べて、電源が入っており、データソース（ケーブルモデムまたはネットワークハブ）に接続されていることを確認します。
- ワイヤレスルーターへの接続を再構築します（15ページの「ワイヤレス接続をセットアップする」を参照）。

### 有線接続

**ネットワーク接続が失われた場合** —

- ケーブルがしっかり差し込まれているか、損傷を受けていないか調べてください。
- 通信状態ライトをチェックしてください。

内蔵ネットワークコネクターの通信状態ライトをチェックすれば、接続が正常かどうか確認できる上、通信状態を判断することができます。

- 消灯 — ネットワークとの物理的な接続が検知されていません。
- 緑色 — 10/100 Mbps ネットワークとコンピューター間の接続が良好であることを示します。
- 橙色 — 1000 Mbps のネットワークとコンピューターが正しく接続されていることを示します。

 **メモ**：ネットワークコネクターの通信状態ライトは有線ケーブル接続のみに適用されます。ワイヤレス接続の場合は、通信状態ライトはステータスを表示しません。

## 電源の問題

**電源ライトが消灯している場合** — コンピューターの電源が切れているか、電力が供給されていません。

- 電源ケーブルをコンピューターの電源コネクタとコンセントの両方にしっかりと装着しなします。
- コンピューターが電源タップに接続されている場合、電源タップがコンセントに接続され電源タップがオンになっていることを確認します。
- 電源保護装置、電源タップ、電源延長ケーブルなどを使用している場合は、取り外してコンピューターに正しく電源が入るか確認します。
- 電気スタンドなどの電化製品で試して、コンセントが正常に機能しているか確認します。
- コンピューターの背面にある電源供給ライトがオンになっていることを確認してください。ライトが消灯している場合、

電源ケーブル、または電源供給に問題がある可能性があります。

問題が解決しない場合は、デルに問い合わせてください（62ページの「デルへのお問い合わせ」を参照）。

**電源ライトが白色に点灯し、コンピューターが応答しない場合** — ディスプレイが接続されていないか電源が入っていません。ディスプレイが正しく接続されていることを確認した後、一度電源を切ってもう一度オンにしてください。

**電源ライトが橙色に点灯している場合** —

- コンピューターはスリープ、またはスタンバイモードになっています。キーボードのキーを押すか、接続されたマウスを動かすか、または電源ボタンを押して通常の動作状態に戻します。
- システム基板、または電源にトラブルが発生している可能性があります。デルに問い合わせる場合、62ページの「デルへのお問い合わせ」を参照してください。

**電源ライトが橙色に点滅している場合** — システム基板にトラブルがある可能性があります。

デルに問い合わせる場合、62ページの「デルへのお問い合わせ」を参照してください。

**コンピューターの受信を妨げる障害が発生した場合** — 不要な信号により他の信号が妨害、またはブロックされ、障害が発生しています。電氣的な妨害の原因には、次のものがあります。

- 電源、キーボード、およびマウス拡張ケーブル。
- 電源タップに接続されているデバイスが多すぎる。
- 同じコンセントに複数の電源タップが接続されている。

## メモリの問題

**メモリが不足しているというメッセージが表示された場合** —

- 作業中のすべてのファイルを保存してから閉じ、使用していない実行中のプログラムをすべて終了して、問題が解決するか調べます。
- メモリの最低要件については、ソフトウェアのマニュアルを参照してください。必要に応じて、増設メモリを取り付けます（[support.dell.com/manuals](http://support.dell.com/manuals)の『サービスマニュアル』を参照）。
- メモリモジュールを取り付けなおして（[support.dell.com/manuals](http://support.dell.com/manuals)の『サービスマニュアル』を参照）、お使いのコンピューターがメモリと正常に通信しているか確認します。

### その他の問題が発生する場合 —

- メモリの取り付けガイドラインに従っているか確認します（[support.dell.com/manuals](http://support.dell.com/manuals) の『サービスマニュアル』を参照）。
- メモリモジュールがコンピューターと互換性があるかどうか確認してください。お使いのコンピューターは、DDR3 メモリをサポートしています。お使いのコンピューターでサポートされているメモリの種類については、65 ページの「基本仕様」を参照してください。
- Dell Diagnostics（診断）プログラムを実行します（43ページの「Dell Diagnostics（診断）プログラム」を参照）。
- メモリモジュールを取り付けなおして（[support.dell.com/manuals](http://support.dell.com/manuals) の『サービスマニュアル』を参照）、お使いのコンピューターがメモリと正常に通信しているか確認します。

## フリーズおよびソフトウェアの問題

**コンピューターが起動しない場合** — 電源ケーブルがコンピューターとコンセントにしっかりと装着されていることを確認してください。

**プログラムが応答しなくなった場合** — プログラムを終了します。

1. <Ctrl><Shift><Esc> を同時に押します。
2. **アプリケーション** をクリックします。
3. 応答しなくなったプログラムをクリックします。
4. **タスクの終了** をクリックします。

**プログラムが繰り返しクラッシュする場合** — ソフトウェアのマニュアルを参照してください。必要に応じて、プログラムをアンインストールしてから再インストールします。

 **メモ**：通常、ソフトウェアのインストール手順は、マニュアルまたは CD に収録されています。

コンピューターが応答しない、または画面が単色の青になる —

△ **注意**：オペレーティングシステムのシャットダウンが実行できない場合、データを損失する恐れがあります。

キーボードのキーを押したり、マウスを動かしてもコンピューターから応答がない場合、コンピューターの電源が切れるまで、電源ボタンを 8~10 秒以上押します。その後、コンピューターを再起動します。

**プログラムが以前の Microsoft Windows オペレーティングシステム用に設計されている場合** — プログラム互換性ウィザードを実行します。プログラム互換性ウィザードは、旧バージョンの Microsoft® Windows® オペレーティングシステムに近い環境で動作するようにプログラムを設定します。



## Windows Vista®

1. スタート  → コントロールパネル → プログラム → 古いプログラムをこのバージョンの Windows で使用 をクリックします。
2. [ようこそ] 画面で、次へ をクリックします。
3. 画面の指示に従います。

## Windows® 7

1. スタートをクリックします .
2. 検索ボックスに古いプログラムをこのバージョンの Windows で使用と入力し、<Enter>を押します。
3. プログラムの互換性ウィザードの指示に従って操作してください。

### その他のソフトウェアに問題がある場合 —

- すぐにファイルのバックアップを作成します。
- アンチウイルスプログラムを使って、ハードドライブ、または CD を調べます。

- 開いているファイルをすべて保存してから閉じ、実行中のプログラムをすべて終了して、スタート  メニューからコンピュータをシャットダウンします
- トラブルシューティングについて、ソフトウェアのマニュアルを確認するか、ソフトウェアの製造元に問い合わせます。
  - プログラムがお使いのコンピュータにインストールされているオペレーティングシステムに対応しているか確認します。
  - コンピューターがソフトウェアの実行に必要な最小ハードウェア要件を満たしているか確認します。詳細については、ソフトウェアのマニュアルを参照してください。
  - プログラムが正しくインストールおよび設定されているか確認します。
  - デバイスドライバーとプログラム間にコンフリクトが発生していないか確認します。
  - 必要に応じて、プログラムをアンインストールしてから再インストールします。

# サポートツールの使い方

## デルサポートセンター

デルサポートセンターは、必要なサービス、サポートおよびシステム特有の情報をを見つけるのに役立ちます。

アプリケーションを起動するには、タスクバーの  アイコンをクリックします。

**デルサポートセンター** ホームページにお使いのコンピューターの機種番号、サービスタグ、エクスプレスサービスコード、サービスの問い合わせ先情報が表示されます。デルサポートセンターホームページには、また次の項目にアクセスするリンクが記載されています。



**セルフヘルプ** (トラブルシューティング、セキュリティ、システムパフォーマンス、ネットワーク / インターネット、バックアップ / リカバリ、および ウィンドウズオペレーティングシステム)



**警告** (テクニカルサポートによるお使いのコンピューターに関する警告)



### デルによるサポート

(DellConnect™ によるテクニカルサポート、カスタマーサービス、トレーニングおよびチュートリアル、Dell on Call™ によるハウツーヘルプ、および PC CheckUp によるオンラインスキャン)



**お使いのシステムについて** (システムマニュアル、保証情報、システム情報、アップグレードとアクセサリ)

**デルサポートセンター**、および利用できるサポートツールの詳細に関しては、[support.jp.dell.com](http://support.jp.dell.com) の **サービスタブ** をクリックしてください。

## システムメッセージ

コンピューターに問題、またはエラーが発生した場合、原因と問題解決に必要な操作を見つけるのに役立つシステムメッセージが表示されます。

 **メモ**：受け取ったメッセージが以下の例にない場合は、メッセージが表示されたときに実行していた OS またはプログラムのマニュアルを参照してください。

**警告!**このシステムの前回の起動時に、チェックポイント[nnnn]で障害が発生しました。問題を解決するため、このチェックポイントをメモしてデルテクニカルサポートにお問い合わせください — 同じエラーによって、コンピューターは 3 回連続して起動ルーチンを終了できませんでした（62 ページの「デルへのお問い合わせ」を参照してください）。

**CMOS チェックサムエラー** — マザーボードに障害が発生しているか、または RTC バッテリーが低下している可能性があります。バッテリーを交換してください。

[support.dell.com/manuals](http://support.dell.com/manuals) の『サービスマニュアル』、または 62 ページの「デルへのお問い合わせ」を参照してください。

**CPU ファンエラー** — CPU ファンに障害が発生しています。CPU ファンを交換してください。 [support.dell.com/manuals](http://support.dell.com/manuals) の『サービスマニュアル』を参照してください。

**ハードディスクドライブエラー** — POST 中にハードディスクドライブに不具合が発生しました。62 ページの「デルへのお問い合わせ」を参照してください。

**ハードディスクドライブ読み込みエラー** — HDD の起動テスト中にハードディスクドライブに不具合が発生しました。62 ページの「デルへのお問い合わせ」を参照してください。

**キーボードのエラー** — キーボードの故障、またはケーブルがしっかり装着されていません。

**起動デバイスがありません** — ハードドライブに起動可能なパーティションが存在しないか、ハードドライブケーブルがしっかり装着されていないか、起動可能デバイスが存在しません。

- ハードドライブが起動デバイスの場合、ケーブルがドライブに適切に取り付けられていて、起動デバイスとしてパーティション分割されていることを確認します。
- セットアップユーティリティを起動して、起動順序の情報が正しいか確認します。[support.dell.com/manuals](http://support.dell.com/manuals) の『サービスマニュアル』を参照してください。

**タイマーチェック割り込みなし** — システム基板上のチップが誤動作しているか、マザーボードに不具合がある可能性があります。[support.dell.com/manuals](http://support.dell.com/manuals) の『サービスマニュアル』、または 62 ページの「デルへのお問い合わせ」を参照してください。

**USB 過電流エラー** — USB デバイスを取り外してください。USB デバイスを正常に動作させるには電力が不足しています。外部電源を使用して USB デバイスに接続するか、USB ケーブルが 2 本ある場合は、2 本とも接続してください。

**メモ - ハードドライブの自己監視システムで、パラメーターが通常の動作範囲を超えていることがレポートされています。デルでは定期的にデータのバックアップをとることをお勧めしています。範囲外のパラメーターは、潜在的なハードディスクドライブの問題を示す場合とそうでない場合があります** — S.M.A.R.T エラー、ハードディスクドライブ障害の可能性があります。62 ページの「デルへのお問い合わせ」を参照してください。

## ハードウェアに関するトラブルシューティング

オペレーティングシステムのセットアップ中にデバイスが検出されないか、検出されても間違っていて設定されている場合は、**ハードウェアに関するトラブルシューティング**を使用して非互換性を解決することができます。

ハードウェアに関するトラブルシューティングを開始するには、次の手順を実行します。

1. **スタート**  → **ヘルプとサポート** をクリックします。
2. 検索フィールドで、ハードウェアに関するトラブルシューティングと入力し、<Enter> を押して、検索を開始します。
3. 検索結果のうち、問題に最も関連性のあるオプションを選択し、残りのトラブルシューティング手順に従います。

## Dell Diagnostics (診断) プログラム

コンピューターに問題が発生した場合、テクニカルサポートに問い合わせる前に、38ページの「フリーズおよびソフトウェアの問題」のチェック事項を実行してから、Dell Diagnostics (診断) プログラムを実行してください。

作業を始める前に、これらの手順を印刷しておくことをお勧めします。

 **メモ** : Dell Diagnostics (診断) プログラムは Dell コンピューター上でのみ機能します。

 **メモ** : 『Drivers and Utilities』メディアはオプションなので、同梱されていないコンピューターもあります。

『サービスマニュアル』の「セットアップユーティリティ」を参照して、コンピューターの設定情報を閲覧し、テストするデバイスがセットアップユーティリティに表示され、アクティブであることを確認します。

Dell Diagnostics（診断）プログラムを、ハードディスクドライブまたはお使いのコンピューターに付属する『Drivers and Utilities』メディアから起動します。

### Dell Diagnostics（診断）プログラムをハードドライブから起動する場合

Dell Diagnostics（診断）プログラムは、ハードドライブの診断ユーティリティ用隠しパーティションに格納されています。

 **メモ：**コンピューターに画面が表示されない場合は、デルに問い合わせてください（62ページの「デルへのお問い合わせ」を参照）。

1. コンピューターが、正常に動作することが確認されているコンセントに接続されていることを確かめます。
2. コンピューターの電源を入れます（または再起動）。
3. DELL™ ロゴが表示されたら、すぐに <F12> キーを押します。起動メニューから **Diagnostics**（診断）を選択し、<Enter> を押します。

この操作によって、PSA（Pre-boot Self Assessment）が呼び出される場合もあります。

 **メモ：**キーを押すタイミングが遅れて、OSのロゴが表示されてしまったら、Microsoft® Windows® デスクトップが表示されるまでそのまま待機します。次に、コンピューターをシャットダウンして、再度実行します。

 **メモ：**診断ユーティリティパーティションが見つからないことを知らせるメッセージが表示された場合は、『Drivers and Utilities』ディスクからDell Diagnostics（診断）プログラムを実行してください。

PSAが呼び出された場合、次の手順を実行します。

- a. PSA がテストを実行します。

- b. PSAが問題なく完了したら、次のようなメッセージが表示されます。“現在のところ、このシステムには問題は見つかりませんでした。残りのメモリテストも実行しますか？このテストには 30 分以上、時間がかかります。続行しますか？（推奨）”。
- c. メモリの問題が発生する場合は <y>、それ以外の場合は <n> を押します。次のメッセージが表示されます。“Dell Diagnostic ユーティリティパーティションを起動しています。任意のキーを押して、続行してください。”
- d. 任意のキーを押して**オプションの選択**ウィンドウに移動します。

PSA が呼び出されない場合、次の手順を実行します。

任意のキーを押して、ハードドライブ上の診断プログラムユーティリティパーティションから Dell Diagnostics（診断）プログラムを起動し、**Choose An Option**（オプションの選択）ウィンドウに移動します。

4. 実行するテストを選択します。
5. テスト中に問題を検出すると、エラーコードと問題の説明を示すメッセージが表示されます。エラーコードと問題の内容を書き留めておき、デルに問い合わせてください（62ページの『デルへのお問い合わせ』を参照）。

 **メモ**：お使いのコンピューターのサービスタグは、各テスト画面の上部にあります。デルへのお問い合わせの際、テクニカルサポート担当者がお客様のサービスタグをお尋ねします。

6. テストが完了したら、テスト画面を閉じて、**Choose An Option**（オプションの選択）ウィンドウに戻ります。Dell Diagnostics（診断）プログラムを終了してコンピューターを再起動するには、**Exit**（終了）をクリックします。

## Dell Diagnostics (診断) プログラムを『Drivers and Utilities』ディスクから起動する場合

1. 『Drivers and Utilities』ディスクを挿入します。
2. コンピューターをシャットダウンし、再起動します。  
DELL ロゴが表示されたら、すぐに <F12> キーを押します。

 **メモ**：キーを押すタイミングが遅れて、OSのロゴが表示されてしまったら、Microsoft® Windows® デスクトップが表示されるまでそのまま待機します。次に、コンピューターをシャットダウンして、再度実行します。

 **メモ**：次の手順では、起動順序を 1 回だけ変更します。次回の起動時から、コンピューターはセットアッププログラムで指定されたデバイスに従って起動します。

3. 起動デバイスの一覧が表示されたら、**CD/DVD/CD-RW**をハイライト表示して、<Enter> を押します。
4. 表示されるメニューから**Boot from CD-ROM** (CD から起動) オプションを選択して、<Enter> キーを押します。
5. 1 を入力してメニューを開始し、<Enter> を押して続行します。
6. 番号付きの一覧から**Run the 32 Bit Dell Diagnostics** (32 ビット Dell Diagnostics (診断) プログラムを実行) を選択します。複数のバージョンが表示されている場合、お使いのコンピューターに適切なバージョンを選びます。
7. 実行するテストを選択します。



8. テスト中に問題を検出すると、エラーコードと問題の説明を示すメッセージが表示されます。エラーコードと問題の内容を書き留めておき、デルに問い合わせてください（62ページの『デルへのお問い合わせ』を参照）。
-  **メモ**：お使いのコンピューターのサービスタグは、各テスト画面の上部にあります。デルへのお問い合わせの際、テクニカルサポート担当がお客様のサービスタグをお尋ねします。
9. テストが完了したら、テスト画面を閉じて**オプションの選択**ウィンドウに戻ります。Dell Diagnostics（診断）プログラムを終了してコンピューターを再起動するには、**終了**(Exit)をクリックします。
10. 『Drivers and Utilities』 ディスクを挿入します。

# オペレーティングシステムの復元

次の方法で、お使いのオペレーティングシステムを復元することができます。

- システムの復元は、データファイルに影響を与えることなく、コンピューターを以前の動作状態に戻します。データファイルを保護しながら、オペレーティングシステムを復元する最初の解決策として、システムの復元を使用してください。
- Dell DataSafe Local Backup では、データファイルを消去せずに、お使いのハードドライブをコンピューターの工場出荷時の動作状態に復元することができます。システムの復元で問題を解決できなかった場合、このオプションを使用してください。
- Factory Image Restore は、お使いのハードディスクドライブをコンピューターご購入時の動作状態に戻します。この操作では、ハードドライブ内の全データが永久に削除され、またコンピューターを受け取った後にインストールしたプログラムはすべて削除されます。Dell Factory Image Restore は、システムの復元でオペレーティングシステムの問題を解決できなかった場合にのみ使用してください。
- コンピューターに『オペレーティングシステム』ディスクが付属している場合は、このCDを使用してオペレーティングシステムを復元できます。ただし、『オペレーティングシステム』ディスクを使用した場合も、ハードドライブ上のデータはすべて削除されます。システムの復元でオペレーティングシステムの問題を解決できなかった場合にのみ、『オペレーティングシステム』ディスクを使用してください。



## システムの復元

ハードウェア、ソフトウェア、またはその他のシステム設定を変更したために、コンピューターが正常に動作しなくなってしまった場合は、Windows オペレーティングシステムのシステムの復元オプションを使用して、コンピューターを以前の動作状態に復元することができます（データファイルへの影響はありません）。システムの復元オプションによってコンピューターに加えられた変更は、完全に元の状態に戻すことができます。

 **注意：**データファイルの定期的なバックアップを行ってください。システムの復元は、データファイルの変更を監視したり、データファイルを復元したりしません。

 **メモ：**このマニュアルに記載されている手順は、Windows のデフォルト表示用に使われているため、お使いの Dell™ コンピューターをクラシック表示に設定している時には適用されない場合があります。

## システムの復元の開始

1. **スタート**  をクリックします。
2. **検索開始** ボックスで、システムの復元 と入力し、<Enter> キーを押します。  
 **メモ：**ユーザーアカウント制御 ウィンドウが表示される場合があります。コンピューターの管理者の場合は、**続行** をクリックします。管理者でない場合は、目的の操作を行うために管理者に連絡します。
3. **次へ** をクリックして、画面に表示される指示に従います。

システムの復元を実行しても問題が解決されない場合、最後に行ったシステムの復元を取り消すことができます。

### 最後のシステムの復元の取り消し

 **メモ**：最後に行ったシステムの復元を取り消す前に、開いているファイルすべてを保存して閉じ、実行中のプログラムをすべて終了してください。システムの復元が完了するまで、ファイルまたはプログラムを変更したり、開いたり、削除しないでください。

1. **スタート**  をクリックします。
2. **検索開始** ボックスで、システムの復元と入力し、<Enter> キーを押します。
3. **システムの復元の取り消し** をクリックして、**次へ** をクリックします。

### Dell DataSafe Local Backup

 **メモ**：Dell DataSafe Local Backup が使用できない地域もあります。

Dell DataSafe Local Backup は、ウィルスの攻撃によってデータを損失したり、誤って重要なファイルやフォルダーを削除したり、ハードドライブがクラッシュした場合などにコンピューターを復元するバックアップ/復元アプリケーションです。

このアプリケーションでは以下の操作が可能です。

- ファイルやフォルダーを復元する
- 個人のファイルやデータを消去せずに、コンピューターの工場出荷時の動作状態にハードドライブを復元する

バックアップをスケジュール設定するには、以下の手順を実行します。

1. タスクバーで、Dell DataSafe Local アイコンを  ダブルクリックします。
2. コンピューター上の全データの自動バックアップを作成し、スケジュール設定するには、**Full System Backup**（フルシステムバックアップ）を選択します。

データを復元するには、以下の手順を実行します。

1. コンピューターの電源を切ります。
2. 最近追加された内蔵ハードウェアを削除し、USB ドライブやプリンターなどのデバイスを取り外します。

✎ **メモ**：ディスプレイ、キーボード、マウス、電源ケーブルは取り外さないでください。

3. コンピューターの電源を入れます。
4. Dell のロゴが表示されたら、<F8> を数回押して **Advanced Boot Options**（高度な起動オプション）ウィンドウにアクセスします。

✎ **メモ**：キーを押すタイミングが遅れて、OS のロゴが表示されてしまったら、Microsoft® Windows® デスクトップが表示されるまでそのまま待機します。次に、コンピューターをシャットダウンして、再度実行します。

5. **コンピューターの修復** を選択します。
6. **Dell Factory Image Recovery and DataSafe オプション** を選択し、画面に表示される指示に従って操作します。

✎ **メモ**：復元プロセスの時間は、復元するデータの量によって異なります。

✎ **メモ**：詳細については、Dell サポートウェブサイト([support.dell.com](http://support.dell.com))のナレッジベースの記事 353560 を参照してください。

## Dell Factory Image Restore

△ **注意**：Dell Factory Image Restore を使用すると、ハードディスクドライブのすべてのデータは永久に削除され、コンピューターを受け取った後にインストールされたすべてのアプリケーションプログラムやドライバも削除されます。できる限り、このオプションを使用する前にデータをバックアップするようにしてください。Dell Factory Image Restore は、システムの復元でオペレーティングシステムの問題を解決できなかった場合にのみ使用してください。

✎ **メモ**：Dell Factory Image Restore は、国またはコンピューターによってはご利用になれない場合があります。

Dell Factory Image Restore は、お使いのオペレーティングシステムを復元するための最終手段としてのみ使用してください。このオプションにより、お使いのハードディスクドライブはコンピューターの工場出荷時の動作状態に戻ります。コンピューターを

## オペレーティングシステムの復元

受け取った後に追加したプログラムまたはファイル（データファイルを含む）はすべて、ハードドライブから永久に削除されません。データファイルには、コンピューター上の文書、表計算、メールメッセージ、デジタル写真、ミュージックファイルなどが含まれます。可能であれば、Factory Image Restore を使用する前にすべてのデータをバックアップしてください。

### Dell Factory Image Restore を実行する

1. コンピューターの電源を入れます。Dell のロゴが表示されたら、<F8> を数回押し、**Advanced Boot Options**（高度な起動オプション）ウィンドウにアクセスします。

 **メモ**：キーを押すタイミングが遅れて、OS のロゴが表示されてしまったら、Microsoft® Windows® デスクトップが表示されるまでそのまま待機します。次に、コンピューターをシャットダウンして、再度実行します。

2. **コンピューターの修復** を選択します。
3. **システム回復オプション**ウィンドウが表示されます。
4. キーボードレイアウトを選択して、**次へ** をクリックします。
5. 回復オプションにアクセスするために、ローカルユーザーとしてログオンします。コマンドプロンプトにアクセスするには、**ユーザー名**フィールドで administrator と入力し、**OK** をクリックします。
6. **Dell Factory Image Restore** をクリックします。**Dell Factory Image Restore** ウェルカム画面が表示されます。  
 **メモ**：使用する構成によっては、**Dell Factory Tools**、**Dell Factory Image Restore** の順番で選択しなければならない場合があります。
7. **次へ** をクリックします。**Confirm Data Deletion**（データ削除の確認）画面が表示されます。

 **メモ**：Factory Image Restore の作業を続けたくない場合は、**Cancel**（キャンセル）をクリックします。

8. ハードドライブの再フォーマット、およびシステムソフトウェアの工場出荷時の状態への復元の作業を続ける意思を確認するためのチェックボックスをオンにして、**次へ** をクリックします。

復元処理が開始します。復元処理が完了するまで5分以上かかる場合があります。オペレーティングシステムおよび工場出荷時にインストールされたアプリケーションが工場出荷時の状態に戻ると、メッセージが表示されます。

9. **完了** をクリックして、コンピューターを再起動します。

## オペレーティングシステムの再インストール

### 作業を開始する前に

新しくインストールしたドライバーに問題があり、Microsoft® Windows® オペレーティングシステムの再インストールを検討している場合は、まず Windows のデバイスドライバーのロールバックを試してください。

デバイスドライバーをロールバックするには、以下の手順を実行します。

1. **スタート**  をクリックします。
2. **マイコンピューター** を右クリックします。
3. **プロパティ** → **デバイスマネージャー** をクリックします。
4. 新しいドライバーをインストールしたデバイスを右クリックして、**プロパティ** をクリックします。
5. **ドライバータブ** → **ドライバーのロールバック** をクリックします。

## オペレーティングシステムの復元

デバイスドライバのロールバックを実行しても問題が解決されない場合は、システムの復元を使ってオペレーティングシステムを新しいデバイスドライバがインストールされる前の動作状態に戻します。49ページの「システムの復元」を参照してください。

**△ 注意：インストールを実行する前に、プライマリハードドライブ上のすべてのデータファイルをバックアップしてください。通常のハードドライブ構成では、プライマリハードドライブはコンピューターによって 1 番目のドライブとして認識されます。**

Windows を再インストールするには、以下のアイテムが必要です。

- Dell 『オペレーティングシステム』 ディスク
- Dell 『Drivers and Utilities』 ディスク

**■ メモ：**Dell 『Drivers and Utilities』 ディスクには、コンピューターの製造工程でプリインストールされたドライバが収録されています。Dell 『Drivers and Utilities』 ディスクを使用して、必要なドライバをロードします。お使いのコンピューターを購入した地域、またはディスクの注文の有無によっては、Dell 『Drivers and Utilities』 ディスクと 『オペレーティングシステム』 ディスクがシステムに付属していない場合があります。



## Microsoft® Windows® の再インストール

再インストール処理を完了するには、1~2時間かかることがあります。オペレーティングシステムを再インストールした後、デバイスドライバー、アンチウイルスプログラム、およびその他のソフトウェアを再インストールする必要があります。

1. 開いているファイルをすべて保存してから閉じ、実行中のプログラムをすべて終了します。
2. 『オペレーティングシステム』ディスクを挿入します。
3. **Windows のインストール**というメッセージが表示されたら、**終了**をクリックします。
4. コンピューターを再起動します。
5. DELL ロゴが表示されたら、すぐに <F12> キーを押します。

✎ **メモ**：キーを押すタイミングが遅れて、OS のロゴが表示されてしまったら、Microsoft® Windows® デスクトップが表示されるまでそのまま待機します。次に、コンピューターをシャットダウンして、再度実行します。

✎ **メモ**：次の手順では、起動順序を 1 回だけ変更します。次回の起動時から、コンピューターはセットアッププログラムで指定されたデバイスに従って起動します。

6. 起動デバイスの一覧が表示されたら、**CD/DVD/CD-RW Drive** をハイライト表示して、<Enter> を押します。
7. **Boot from CD-ROM** (CD から起動) するには、任意のキーを押します。画面に表示される指示に従ってインストールを完了します。

## 困ったときは

コンピューターに何らかの問題が発生した場合は、問題の診断と解決のために次の手順を完了します。

1. コンピューターで発生している問題に関する情報および手順については、33 ページの「問題の解決」を参照してください。
2. Dell Diagnostics の実行手順については、43 ページの「Dell Diagnostics」を参照してください。
3. 61ページの「診断チェックリスト」を記入してください。
4. インストールとトラブルシューティングの手順については、デルのサポートウェブサイト([support.jp.dell.com](http://support.jp.dell.com))をご覧ください。オンラインのデルサポートの一覧については、57 ページの「オンラインサービス」を参照してください。
5. これまでの手順で問題が解決されない場合、62ページの「デルへのお問い合わせ」を参照してください。

 **メモ**：デルサポートへお問い合わせになる場合は、コンピューターの電源を入れ、操作できる状態で電話をおかけください。サポート担当者がコンピューターでの操作をお願いすることがあります。

 **メモ**：デルのエキスプレスサービスコードシステムをご利用できない国もあります。

デルのオートテレフォンシステムの指示に従って、エキスプレスサービスコードを入力すると、電話は適切なサポート担当者に転送されます。エキスプレスサービスコードをお持ちでない場合は、**Dell Accessories** フォルダを開き、**エキスプレスサービスコードアイコン**をダブルクリックします。その後は、表示される指示に従ってください。

 **メモ**：以下のサービスは、アメリカ以外ではご利用になれないこともあります。サービスに関する情報は、最寄りのデルへお問い合わせください。

## テクニカルサポートとカスタマーサービス

Dell 製品に関するお問い合わせは、デルのテクニカルサポートをご利用ください。サポートスタッフはその情報を元に、正確な回答を迅速に提供します。

デルのテクニカルサポートへお問い合わせになる時は、61 ページの「お問い合わせになる前に」を参照し、次に、お住まいの地域の連絡先を参照するか、[support.jp.dell.com](http://support.jp.dell.com) を参照してください。

## DellConnect

DellConnect™ はシンプルで使いやすいオンラインアクセスツールで、デルのサービス、およびサポートがブロードバンド接続を通じてコンピューターにアクセスし、問題の診断と修復を行います。詳細については、

[support.dell.com/dellconnect](http://support.dell.com/dellconnect) にアクセスしてください。

## オンラインサービス

Dell 製品およびサービスについては、次のウェブサイトをご覧ください。

- [www.dell.com/jp](http://www.dell.com/jp)
- [www.dell.com/ap](http://www.dell.com/ap) (アジア太平洋地域のみ)
- [www.dell.com/jp](http://www.dell.com/jp) (日本)
- [www.euro.dell.com](http://www.euro.dell.com) (欧州のみ)
- [www.dell.com/la](http://www.dell.com/la) (ラテンアメリカおよびカリブ海諸国)
- [www.dell.ca](http://www.dell.ca) (カナダ)

デルサポートへのアクセスには、次の Web サイトおよび E メールアドレスをご利用ください。

## デルサポートサイト

- [support.jp.dell.com](http://support.jp.dell.com)
- [support.jp.dell.com](http://support.jp.dell.com) (日本のみ)
- [support.euro.dell.com](http://support.euro.dell.com) (欧州のみ)

困ったときは

## デルサポートの Eメールアドレス

- [mobile\\_support@us.dell.com](mailto:mobile_support@us.dell.com)
- [support@us.dell.com](mailto:support@us.dell.com)
- [la-techsupport@dell.com](mailto:la-techsupport@dell.com) (ラテンアメリカおよびカリブ海諸国のみ)
- [apsupport@dell.com](mailto:apsupport@dell.com) (アジア / 太平洋諸国のみ)

## デルのマーケティングおよびセールスの E メールアドレス

- [apmarketing@dell.com](mailto:apmarketing@dell.com) (アジア / 太平洋諸国のみ)
- [sales\\_canada@dell.com](mailto:sales_canada@dell.com) (カナダのみ)

## Anonymous file transfer protocol(FTP)

- [ftp.dell.com](ftp://ftp.dell.com)

ログインユーザー名：`anonymous`。パスワードには E メールアドレスを入力してください。

## 24 時間納期情報案内サービス

注文したデル製品の状況を確認するには、[support.jp.dell.com](http://support.jp.dell.com) にアクセスするか、24 時間納期情報案内サービスにお問い合わせください。音声による案内で、注文について調べて報告するために必要な情報をお伺いします。お住まいの地域で利用できる電話番号については、62 ページの「デルへのお問い合わせ」を参照してください。

欠品、納品の誤り、請求書の誤りなどの注文に関して問題がある場合は、デルカスタマーケアにご連絡ください。お電話の際は、納品書または出荷伝票をご用意ください。お住まいの地域で利用できる電話番号については、62 ページの「デルへのお問い合わせ」を参照してください。

## 製品情報



デルのその他の製品に関する情報や、ご注文に関しては、デルウェブサイト [www.dell.com](http://www.dell.com) をご覧ください。お住まいの地域で利用できる電話番号、または営業担当にお問い合わせの場合は、62 ページの「デルへのお問い合わせ」を参照してください。

## 保証期間中の修理と返品

『「こまった」ときのDELLパソコンQ&A』をご覧ください。

- **メモ**：デルに商品を返品する前に、ハードドライブやその他のストレージデバイスに保存しているデータを必ずバックアップしてください。すべての機密情報、専有情報、個人情報削除し、CD や PC カードなどのリムーバブルメディアを取り外してください。デルは、これらの機密情報、専有情報、個人情報については一切責任を負いません。データの損失や損傷、リムーバブルメディアの損失や損傷に関する責任はお客様に帰するものとします。

## 困ったときは

1. デルにお電話いただき、担当者がお知らせする返品番号を箱の外側に明記してください。お住まいの地域で利用できる電話番号については、62ページの「デルへのお問い合わせ」を参照してください。
  2. 請求書のコピーおよび返品の原因を説明した書面を箱に入れます。
  3. 実行したテストと Dell Diagnostics（診断）プログラム（61ページの「診断チェックリスト」を参照）から出力されたエラーメッセージを記入したDiagnostics（診断）チェックリスト（43ページの「Dell Diagnostics」を参照）のコピーを同梱してください。
  4. 返品して返金を受ける場合には、返品される品目とともにすべてのアクセサリ（電源ケーブル、ソフトウェア、マニュアル等々）を添付してください。
  5. 返品一式は出荷時のシステム梱包箱か同等の箱に梱包してください。
-  **メモ：**送料はお客様のご負担となります。また、お客様には返品する製品を保証する責任があり、デルへの搬送中に紛失する恐れも想定されます。着払いの荷物は受領できませんので、予めご了承ください。
-  **メモ：**上記要件のいずれかを欠く返品は受け付けられず、返送扱いとなります。

## お問い合わせになる前に

 **メモ**：お電話の際には、エクスプレスサービスコードをご用意ください。エクスプレスサービスコードを利用すると、デルのオートテレフォンシステムによって、より迅速にサポートが受けられます。また、スタッフが（コンピューターのトップにある）サービスタグナンバーをお訊ねする場合がございます。

必ず Diagnostics（診断）チェックリストに記入してください。デルサポートへお問い合わせになる場合は、コンピューターの電源を入れ、操作できる状態で電話をおかけください。キーボードからのコマンドの入力や、操作時に詳細情報を説明したり、コンピューター自体での可能な他のトラブルシューティング手順を試してみるようお願いする場合があります。システムのマニュアルがあることを確認してください。

## 診断チェックリスト

- 名前：
- 日付：
- 住所：
- 電話番号：
- サービスタグとエクスプレスサービスコード（コンピューターの上部のラベルにある）：
- 返品番号（デルサポート担当者から提供された場合）：
- オペレーティングシステムとバージョン：
- 周辺機器：
- 拡張カード：
- ネットワークに接続されていますか？はいいいえ：
- ネットワーク、バージョン、ネットワークアダプター：
- プログラムとバージョン：

## 困ったときは

オペレーティングシステムのマニュアルを参照して、コンピューターの起動ファイルの内容を確認してください。コンピューターにプリンターを接続している場合、各ファイルを印刷します。印刷できない場合、各ファイルの内容を記録してからデルにお問い合わせください。

- エラーメッセージ、ビープコード、または Diagnostics（診断）コード：
- 問題点の説明と実行したトラブルシューティング手順：

## デルへのお問い合わせ

米国にお住まいの方は、800-WWW-DELL(800-999-3355)までお電話ください。

 **メモ：**インターネット接続の環境がない場合は、納品書、出荷伝票、請求書、または Dell 製品カタログに記載されている連絡先をご利用ください。

デルでは、複数のオンラインと、電話ベースのサポートおよびサービスオプションを用意しています。利用できる手段は国や製品により異なる場合があります。また地域によっては一部のサービスが受けられない場合もあります。

セールス、テクニカルサポート、カスタマーサービスへのお問い合わせは、次の手順を実行してください。

1. [support.jp.dell.com](http://support.jp.dell.com) にアクセスしてください。
2. ページの下にある国・地域の選択ドロップダウンメニューで、お住まいの国/地域を確認します。
3. 目的のサービスまたはサポートを選択します。
4. 自分に最も適したデルへのお問い合わせ方法を選んでください。



# 情報およびリソース詳細

こんな時は、

こちらを参照してください。

オペレーティングシステムを再インストールしたい

オペレーティングシステムディスク

システムのモデル番号を見つけない

コンピューターの背面

コンピューターの診断プログラムを実行したり、デスクトップコンピューターのシステムソフトウェアを再インストールしたり、コンピューターのドライバをアップデートしたり、お読みくださいファイルを参照したい。

『Drivers and Utilities』ディスク

 **メモ：** ドライバーとマニュアルのアップデートに関しては、[support.jp.dell.com](http://support.jp.dell.com)をご覧ください。

オペレーティングシステムや周辺機器のメンテナンス、RAID、インターネット、Bluetooth®、ネットワーク、電子メールについて知りたい。

ハードディスクにインストールされている『Dell テクノロジガイド』、または [support.dell.com/manuals](http://support.dell.com/manuals) にアクセス。

新しい、あるいは追加のメモリ、または新しいハードドライブ付きでコンピューターをアップグレードしたい。

[support.dell.com/manuals](http://support.dell.com/manuals) の『サービスマニュアル』。

磨耗、あるいは損傷したパーツを再インストール、または交換したい。

 **メモ：** 一部の国では、コンピューターの部品を開けたり、交換すると、保証が無効になる場合があります。コンピューター内部の作業を行う前に保証と返品について確認してください。

## こんな時は、

使用しているコンピューターにとって安全で最適な方法を見つけたい。

保証情報、使用条件（米国のみ）、安全に関する注意事項、認可機関情報、人間工学に関する情報、エンドユーザーライセンス契約書

サービスタグ/エクスプレスサービスコードを見つけたい — [support.dell.com/manuals](http://support.dell.com/manuals) またはテクニカルサポートにお問い合わせの際、コンピューターを識別するサービスタグが必要です。

ドライバとダウンロードファイルを見つけたい  
テクニカルサポートと製品ヘルプにアクセスします。

新たに注文した商品の配送状況について調べたい。

一般的な質問に対する解決策や回答を見つけたい。

コンピューターの技術的変更に関する最新のアップデートや、技術者または専門知識をお持ちのユーザーを対象とした高度な技術資料を参照できます。

## こちらを参照してください。

コンピューターに添付されている安全情報を確認したい。その他、安全にお使いいただくためのベストプラクティスに関しては、法令へのコンプライアンスに関するホームページ ([www.dell.com/regulatory\\_compliance](http://www.dell.com/regulatory_compliance)) を参照してください。

コンピューターの背面  
デルサポートセンター アプリケーションを起動するには、タスクバーの  アイコンをクリックします。

Dell サポートサイト ([support.jp.dell.com](http://support.jp.dell.com))

# 基本仕様

本セクションは、コンピューターのセットアップやアップグレード、ドライバのアップグレードに必要な情報を記載しています。詳細については、[support.dell.com/manuals](http://support.dell.com/manuals)の『総合仕様』を参照してください。

- **メモ**：提供されるものは地域により異なる場合があります。コンピューターの設定に関する詳細については、**スタート**  **ヘルプとサポート**をクリックし、コンピューターに関する情報を表示するためのオプションを選択してください。

### コンピューターモデル

---

Studio XPS™ 8100

### コンピューター情報

---

プロセッサ タイプ	Intel® Core™ i7-870 Intel Core i7-860 Intel Core i7-750 Intel Core i5-670 Intel Core i5-661 Intel Core i5-660 Intel Core i5-650 Intel Core i3-540 Intel Core i3-540
システムチップ セット	Intel H57
RAID サポート	RAID 0 (striping) RAID 1 (mirroring)

### メモリ

---

コネクタ	内部アクセス用 DDR3 DIMM ソケット x 4
メモリのタイプ	1066-MHz、1333 MHz DDR3 DIMM：非 ECC メ モリのみ
使用可能な構成	4 GB、6 GB、8 GB、 12GB、および 16 GB
最小	4 GB
最大	16 GB

 **メモ**：メモリのアップグレードに関する手順は、[support.dell.com/manuals](https://support.dell.com/manuals)で『サービスマニュアル』を参照してください。

## ドライブ

---

外部アクセス可能	SATADVD±RWSuperMulti Drive、Blu-ray Disc™ コンボ、またはBlu-rayDiscRWドライブ用5.25インチベイ (2)
	Flexdock 用 3.5 インチベイ (1)
内部アクセス可能	SATA ハードドライブ用 3.5 インチベイ (2)

## オーディオ

---

タイプ	統合 7.1 チャンネル、S/PDIF サポート付高品質オーディオ
-----	-----------------------------------

## ビデオ

---

内蔵	Intel® Graphics Media Accelerator HD
個別	PCI Express x16 カード

## 通信

---

ワイヤレス (オプション)	WiFi/Bluetooth® ワイヤレステクノロジー
---------------	-----------------------------

## 外形寸法

---

高さ	407.75 mm
幅	185.81 mm
奥行き	454.67 mm
重量	10.18 kg

### 外付けコネクタ

---

ネットワークアダプター	RJ45 コネクター
USB	トップパネル(2)、フロントパネル(2)、バックパネル USB 2.0 準拠コネクター(4)
オーディオ	正面パネル — マイクとヘッドフォンコネクター 背面パネル — 7.1 サポート用コネクター (6)

### 外付けコネクタ

---

S/PDIF	デジタル S/PDIF (オプション) コネクター(1)
eSATA	背面パネルコネクター(1)
IEEE 1394	背面パネル 6 ピンシリアルコネクター(1)
DVI	24 ピンコネクター
HDMI	19 ピンコネクター

## コンピューター環境

温度範囲：

動作時 10～35°C

保管時 -40～65°C

相対湿度 20%～80%  
(最大) (結露しないこと)

最大振動（ユーザー環境をシミュレートするランダム振動スペクトラムを使用時）：

動作時 0.25 GRMS

非動作時 2.2 GRMS

最大衝撃（HDDのヘッド停止位置で2ミリ秒のハーフサインパルスで測定）：

動作時 20 in/秒（51 cm/秒）の  
ベロシティ変化で2m秒、  
40G

## コンピューター環境

非動作時 320in/秒（813 cm/秒）  
のベロシティ変化で  
26m秒、50G

高度（最大）：

動作時 -15.2 m ～ 3048 m

保管時 -15.2 m ～ 10,668 m

空気中浮遊汚染物質レベル  
G2、または  
ISA-S71.04-1985 が定める  
規定値以内

# 付録

## Macrovision 製品に関する注意事項

この製品には、Macrovision Corporation および他の権利所有者が所有する一定の米国特許権および知的所有権によって保護されている著作権保護技術が組み込まれています。本製品の著作権保護テクノロジーは Macrovision Corporation に使用権限があり、同社の許可がない限り、家庭内および限定的な表示にのみ使用することを目的としています。リバースエンジニアリングや分解は禁止されています。



## NOM、または Official Mexican Standard (メキシコ公式規格) に関する情報 (メキシコのみ適用)

以下の情報は、Official Mexican Standard (NOM) の要請に応じて本書に記載されるデバイスについて、提供されるものです。

### 輸入元：

Dell México S.A. de C.V.

Paseo de la Reforma 2620 – Flat 11°

Col. Lomas Altas

11950 México, D.F.

規制モデル番号	規制タイプ	入力電圧	入力周波数	定格出力電流
D03M	D03M001	115/230 VAC	50/60 Hz	8 A/4 A

詳細については、お使いのコンピューターに付属している安全にお使いいただくための注意事項をお読みください。

その他、安全にお使いいただくためのベストプラクティスに関しては、法令へのコンプライアンスに関するホームページ ([www.dell.com/regulatory\\_compliance](http://www.dell.com/regulatory_compliance))を参照してください。

# 索引

## C

CD、再生と作成 26

## D

DataSafe Local Backup 50

DellConnect 57

Dell Diagnostics（診断）プログラム 43

Dell Factory Image Restore 48

Dell に問い合わせる 61

Diagnostics（診断）チェックリスト 61

DVD、再生と作成 26

## F

FTP ログイン、anonymous 58

## I

IEEE 1394 コネクタ 25

ISP

インターネットサービスプロバイダー 14

## U

USB 2.0

前面コネクタ 19

背面コネクタ 24

## W

Windows

プログラム互換性ウィザード 38

再インストール 55

Windows の再インストール 53

## い

インターネット接続 14

## え

エクスプレスサービスコード **21, 56**

## お

オンラインでデルに問い合わせる **62**

## か

カスタマーサービス **57**

カスタマイズする

    電力消費設定 **28**

## こ

コンピューターの能力 **26**

## さ

サービスタグ **21, 61**

サポートサイト

    世界の **57**

サポートの電子メールアドレス **58**

## し

システムの復元 **48**

システムメッセージ **41**

出荷時設定に戻す **51**

## せ

セキュリティケーブルスロット **23**

接続（接続する）

    オプションネットワークケーブル **11**

製品

    情報と購入 **59**

製品を発送する

    返品、または修理 **59**

## そ

ソフトウェアの問題 **38**

ソフトウェアの特徴 **26**

## ち

チップセット 66

## て

データ、バックアップする 30

データを復元する 50

テクニカルサポート 57

デルサポートサイト 64

電力

節約 28

電力を節約する 28

電子メールアドレス

テクニカルサポート 58

電源の問題、解決する 35

電源ボタン、電源ライト 21

## と

ドライバーとダウンロード 64

取り出しボタン 19

## ね

ネットワークコネクタ

場所 25

ネットワーク接続

修正する 34

## は

ハードウェアに関するトラブルシューティング 43

ハードウェアの問題

診断する 43

ハードドライブ

タイプ 67

ハードドライブ動作ライト 19

バックアップ

作成する 30

配送状況 58

**ふ**

フロントサイドコネクタ 18

プロセッサ 66

**へ**

返品保証 59

**め**

メモリのサポート 66

メモリの問題

解決する 36

**も**

問題、解決する 33

問題を解決する 33

**わ**

ワイヤレスネットワーク接続 34





Printed in China.

Printed on Recycled Paper.

[www.dell.com](http://www.dell.com) | [support.dell.com](http://support.dell.com)



083PTGA00